

2023-2024

# Diseño de Producto **Portfolio**

Tomas Santiago Arriete Cabaneros



*El diseñador de productos necesita de múltiples habilidades y desarrollarse de una forma completa pero nunca perdiendo el foco de a lo que apunta **satisfacer las necesidades de las personas***

Granada

+34 611 22 81 40

Arriete.tomas@gmail.com

01/02/2002

Tomas Santiago Arriete Cabaneros

## -Formación académica

### Grado oficial de diseño de producto

2022 / Actualidad - ESADA - Granada, España

### Licenciatura en diseño industrial

2020/2021 - Universidad Siglo 21 - Argentina

### Bachillerato en ciencias sociales y humanidades

2014/2019 - Centro Educativo Nuevo Siglo - Argentina

## -Experiencia profesional

### HouseKepping

07 / 09 - ClubMed - La Rosiere, Francia  
2022

### Responsable de atención al cliente

03/07 - Universidad Siglo 21 - Argentina  
2019 2020

### Pasante en Logística

05 - Colegio Universitario IES - Argentina  
2019

## -Software

### Avanzado

- SolidWorks
- Audition

### Medio

- Fusion 360
- InDesign
- Keyshot
- Premiere Pro
- Illustrator

### En proceso

- Blender
- ZBrush
- Rhino

## -Habilidades de diseño

- Prototipado
- Ingeniería inversa
- Control de viabilidad productiva
- Investigación

- Ergonomía
- Usabilidad del producto
- Modelado 3D

## -Habilidades personales

- Organización
- Gestión de tiempos
- Comunicación

- Empatía
- Calidez
- Trabajo en equipo

## -Formación complementaria

### Formación en oratoria y lenguaje no verbal

6 meses - Universidad Siglo 21- Argentina

### Formación en organización de eventos

6 meses - Universidad Siglo 21 - Argentina

### Metodología del diseño configurativo

Domestika

## -Idiomas

### Español

Nativo

### Inglés

B2 - Cambridge



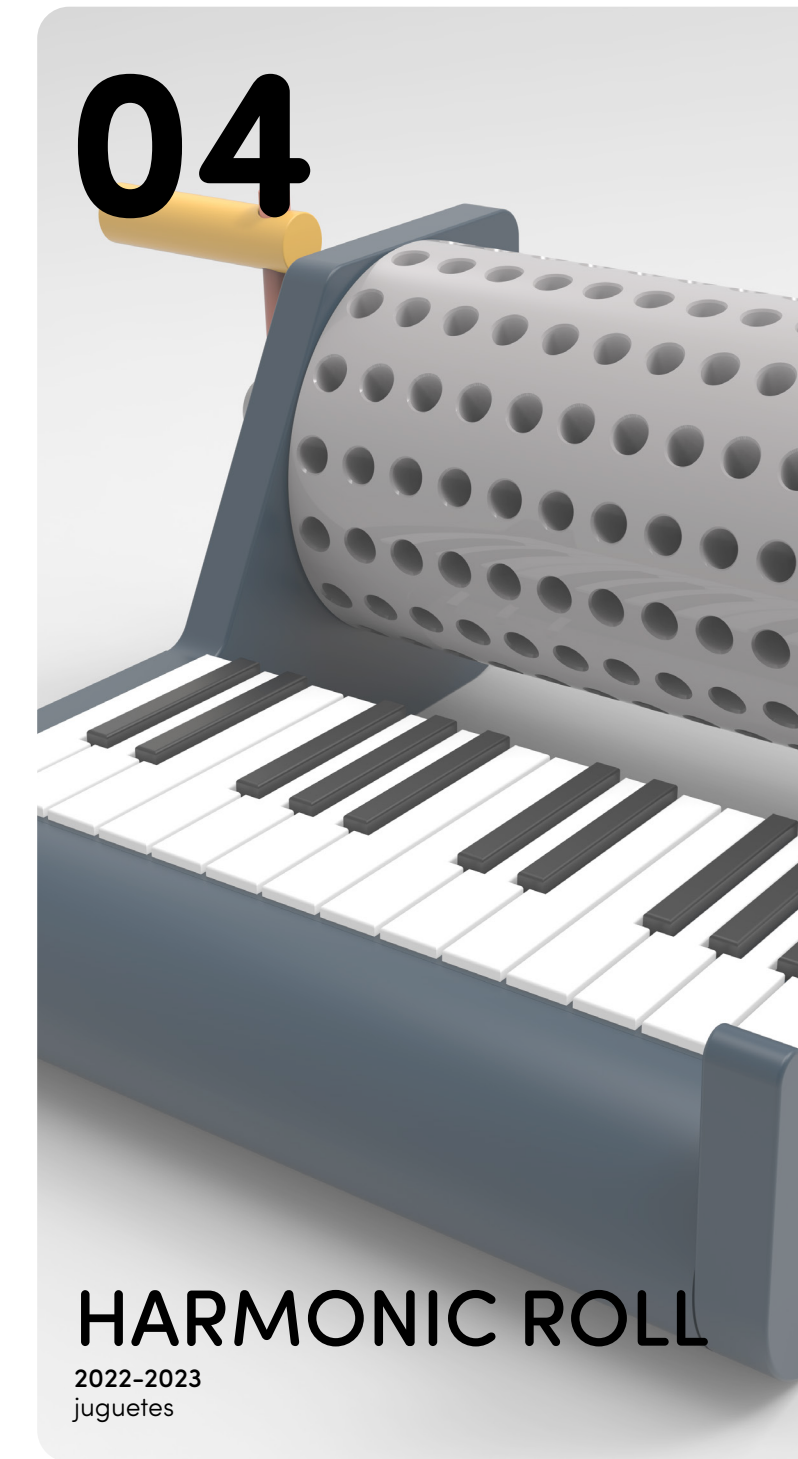



# CHARGEPOINT

Proyecto con enfoque en diseño de detalle

Individual

2023-2024





## ***“Estoy cansado de dormir sentado en los aeropuertos”***

*Este pensamiento fue el que despertó en mí la necesidad de investigar y desarrollar un producto pensado para solucionar un problema que miles de viajeros han experimentado en su vida, no poder dormir en el aeropuerto de manera cómoda.*

*Los aviones no son lo más cómodo para descansar y luego de un vuelo muy largo y una escala interminable nuestro cuerpo pide descansar, lo necesita, no tenemos baterías infinitas, necesitamos cargarlas, estas necesidades hicieron darnos cuenta que el problema era aún mayor, además de no tener sitio donde descansar los lugares con los que disponemos no hacen que podamos tener un buen descanso.*

*Estos dos puntos nos hicieron reflexionar en muchos aspectos, ¿Cómo podemos hacer que nuestro producto solucione ambos problemas? ¿Cómo podemos ayudar al usuario? ¿Cómo podemos ayudarnos a nosotros mismos NÓMADAS, amantes de viajar, de desplazarnos? ¿Cómo podemos generar un centro de carga humana en un aeropuerto?*



***Prototipado con enfoque en la estética***

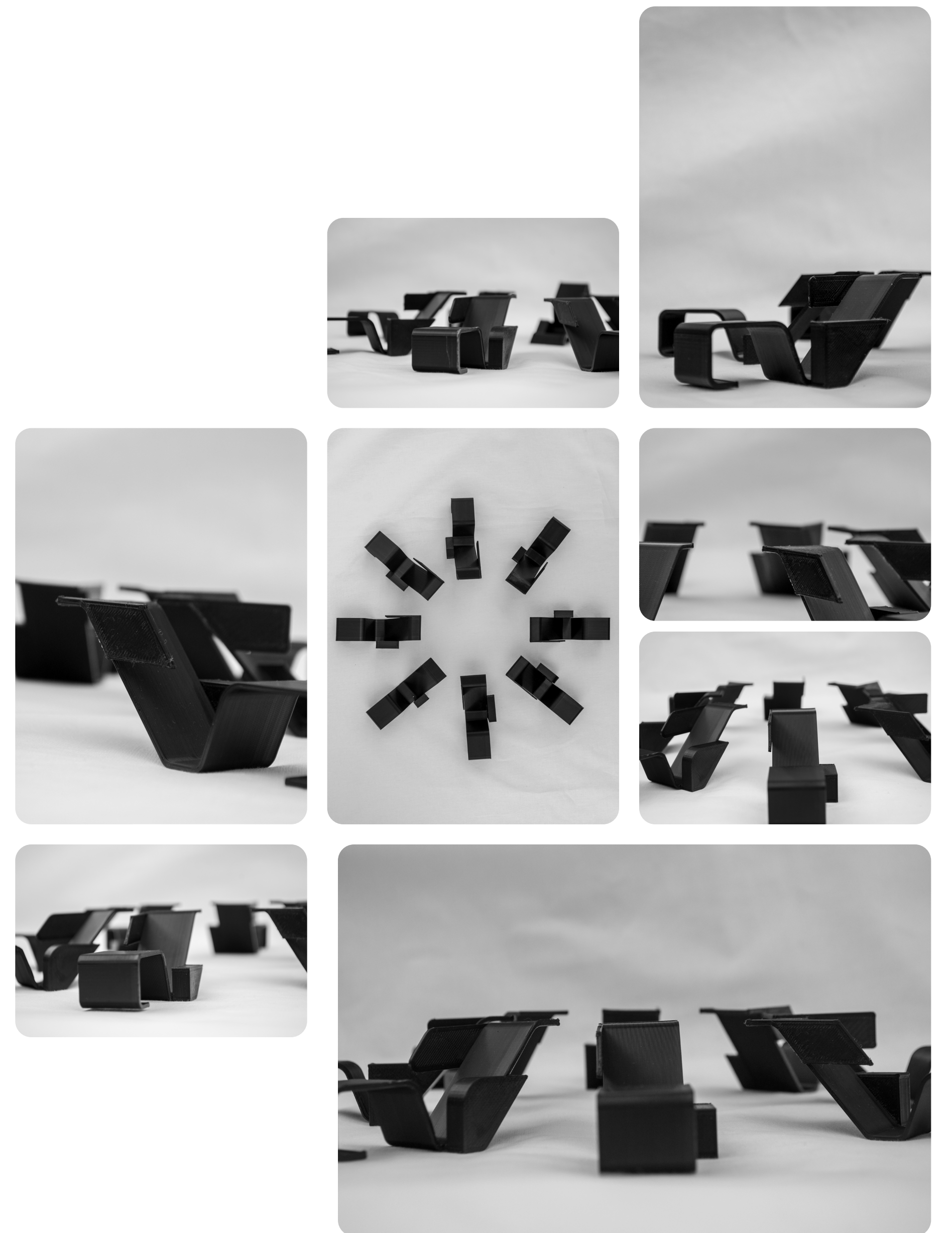



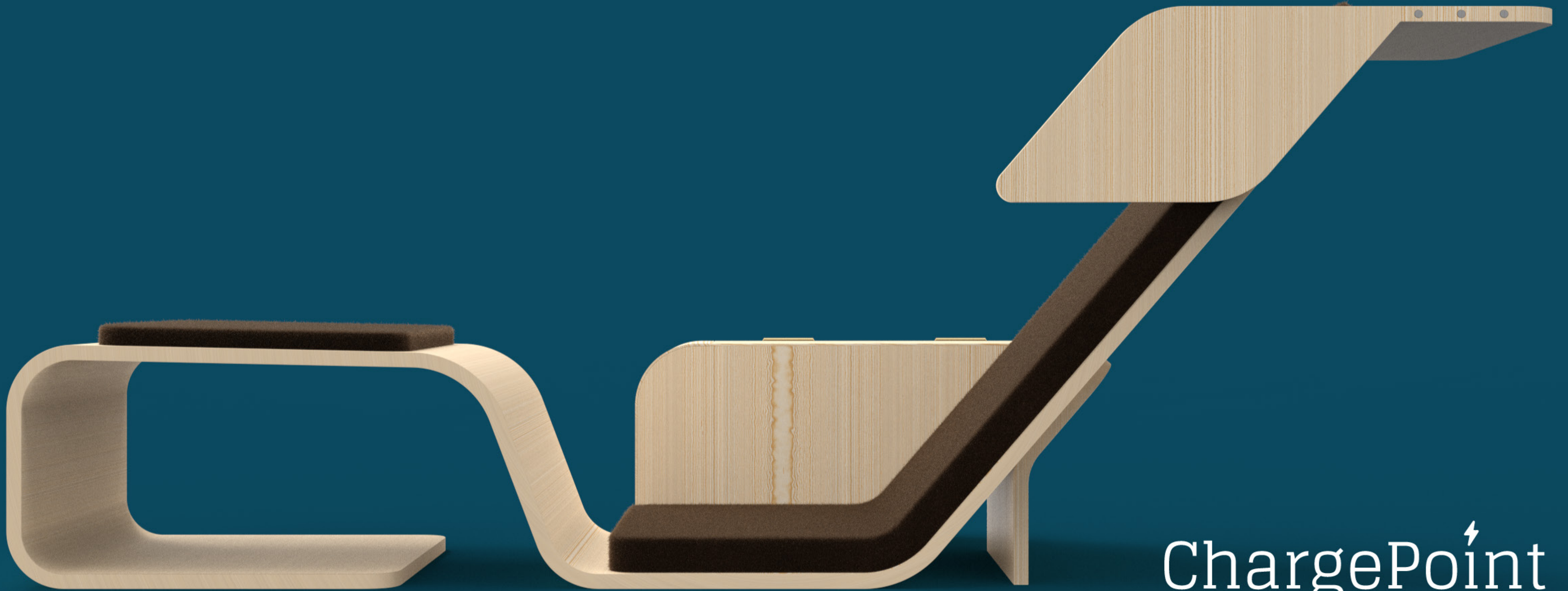

ChargePoint



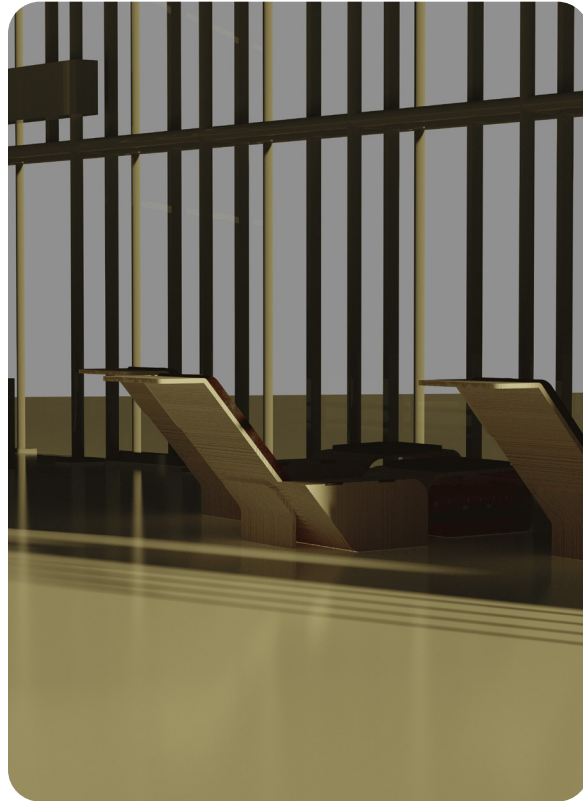
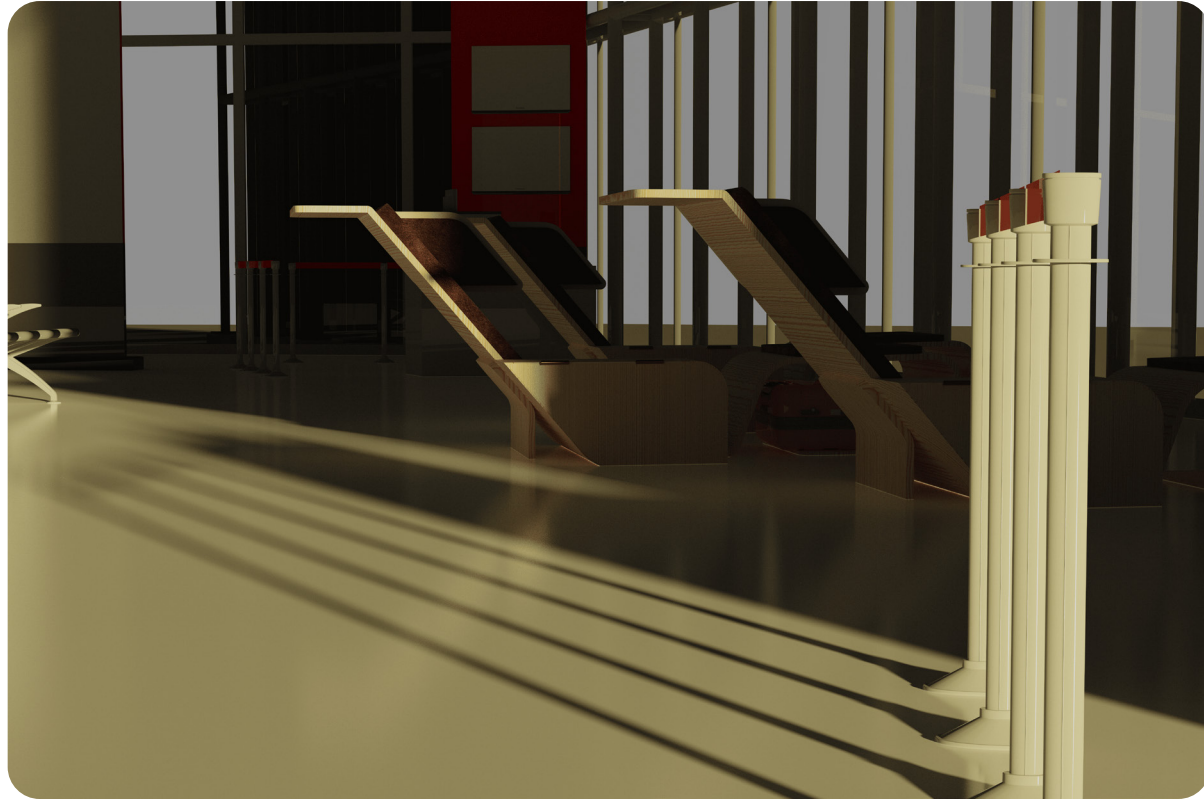

***Producción y renderizado***



# MATERIALIDAD DE LAS ONDAS

Proyecto con enfoque en el resultado

Individual

2023-2024

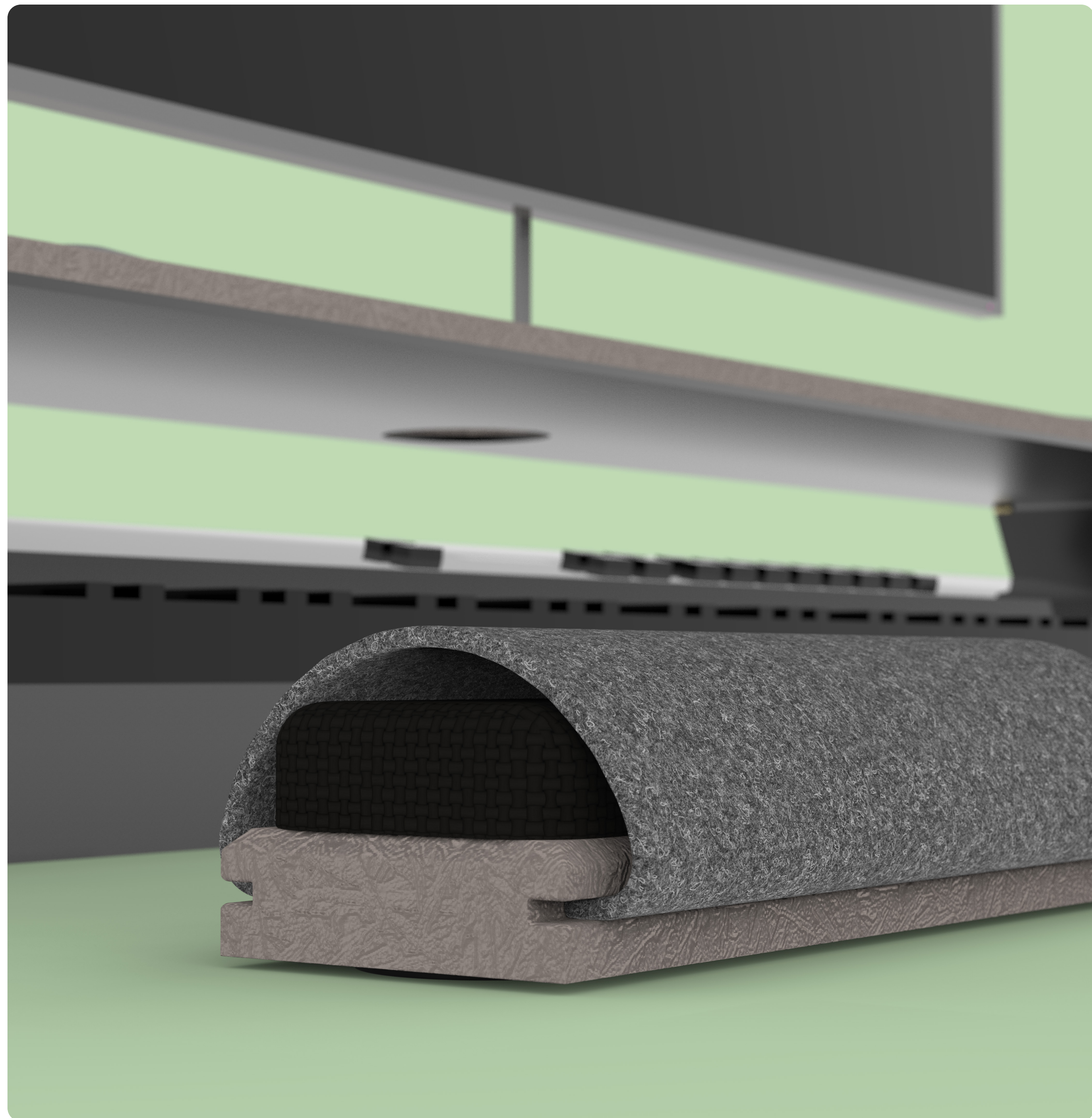



*Hay muchos tipos de productores musicales, profesionales, medios, amateurs, pero no importa donde sea que produzcan su música, todos tienen algo en común, su pasión por generar experiencias, ambientes, momentos únicos por medio de la música.*

*La música une en muchos puntos, permite expresarnos de manera objetiva sobre las personas, pero sin unos buenos elementos de estudio la música no suena de la misma manera. Genelec comparte estos sentimientos, una marca que nació con el objetivo de escuchar al cliente para que este pueda escuchar de la manera más confiable. A lo largo de los años Genelec innovó en sus productos entendiendo a los altavoces como productos 100% necesarios en un estudio y que estos debían reproducir el sonido de la manera más precisa y confiable.*

*La sutileza visual en sus productos es algo característico, no necesita de colores estridentes ni de formas extremadamente orgánicas, sino que con tener en cuenta la unión de dos materiales y el cuidado de cómo estos se conectan pueden crear unos altavoces tan reconocidos no solo por su audio sino también por su visual.*

*A lo largo de los años la reputación de la empresa ha escalado y hoy en día podemos ver que esta es reconocida por muchos productores de gran nombre y por productores de mediano reconocimiento, a estas personas es a las que como diseñadores nos queremos enfocarnos. Queremos ayudarlos a que su espacio de trabajo o hobby sea el más comfortable posible ayudándoles así como ellos nos ayudan día tras día con su música.*







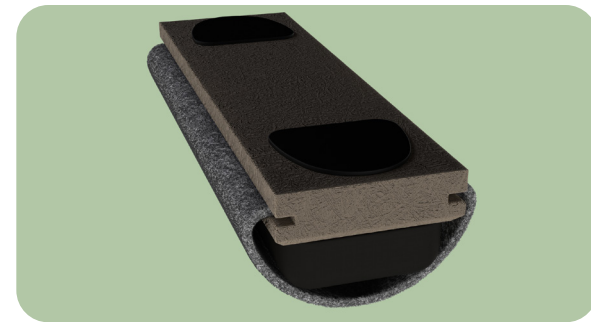
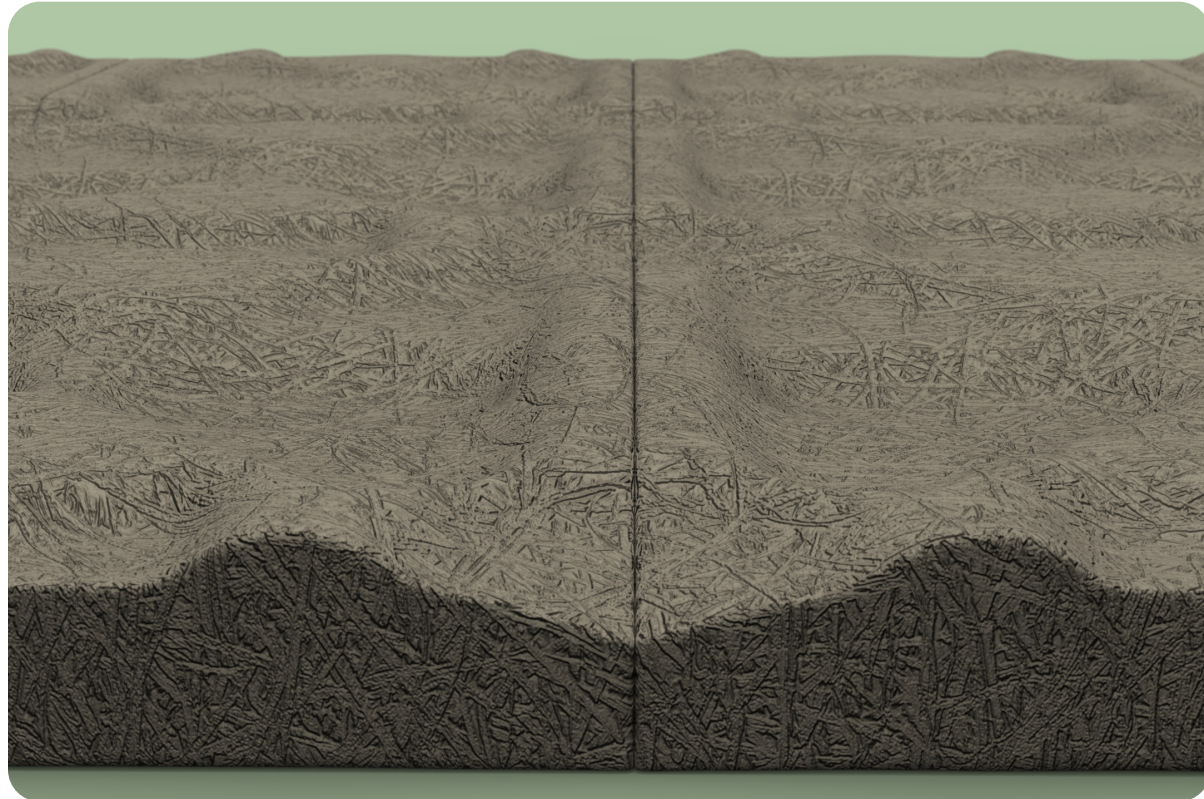
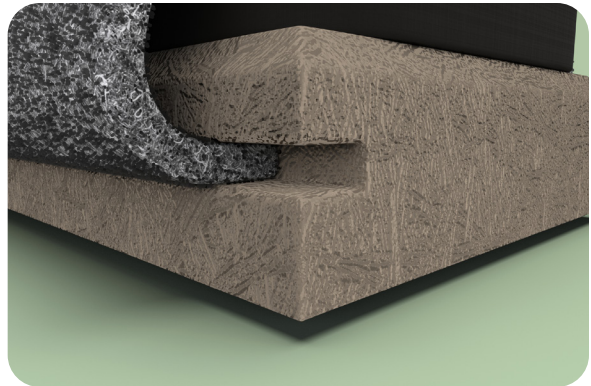
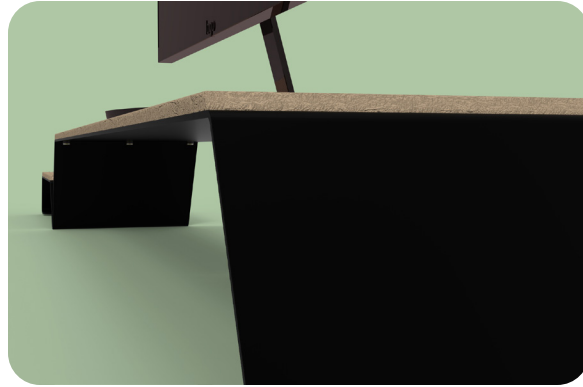
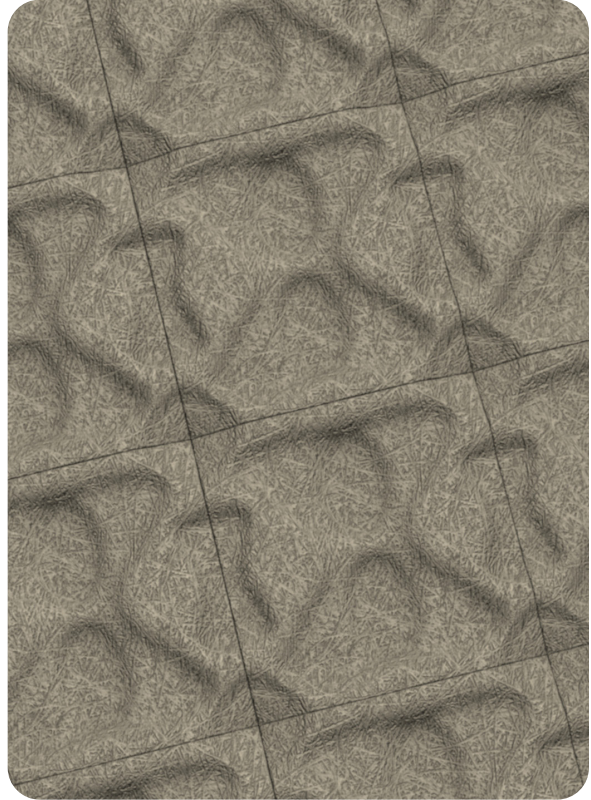

***Renderizado estético***



# KLEM

Proyecto con enfoque en exploración de propuestas

Individual

2022-2023





*Por naturaleza, las personas vivimos muy llenas de actividades diarias que hacen que nuestra mente no descansa nunca, nuestro cerebro no para hasta que dormimos, y la fatiga extrema hace que no rindamos igual por la mañana. Esta duda fue el detonante de nuestro proyecto. ¿Por qué no crear una silla que nos permita descansar y apagar la mente, simplemente sin hacer NADA?*

*Nuestro cerebro mantiene un estado de tranquilidad total en dos ocasiones, cuando tenemos algo que nos protege conscientemente y cuando alguien a quien queremos nos abraza. Esos dos factores fueron muy importantes a la hora de diseñar nuestro producto, ¿Qué puede salir si fusionamos los abrazos y algo que nos proteja la espalda?*

*Según estudios, una persona media pasa el 68,7% del día en casa realizando tareas que generan una carga cerebral, así que ¿por qué no crear un espacio que nos permita descansar la mente y a la vez sentir ese abrazo relajante?*









***Producción real***



# HARMONIC ROLL

Proyecto social

Individual

2022-2023

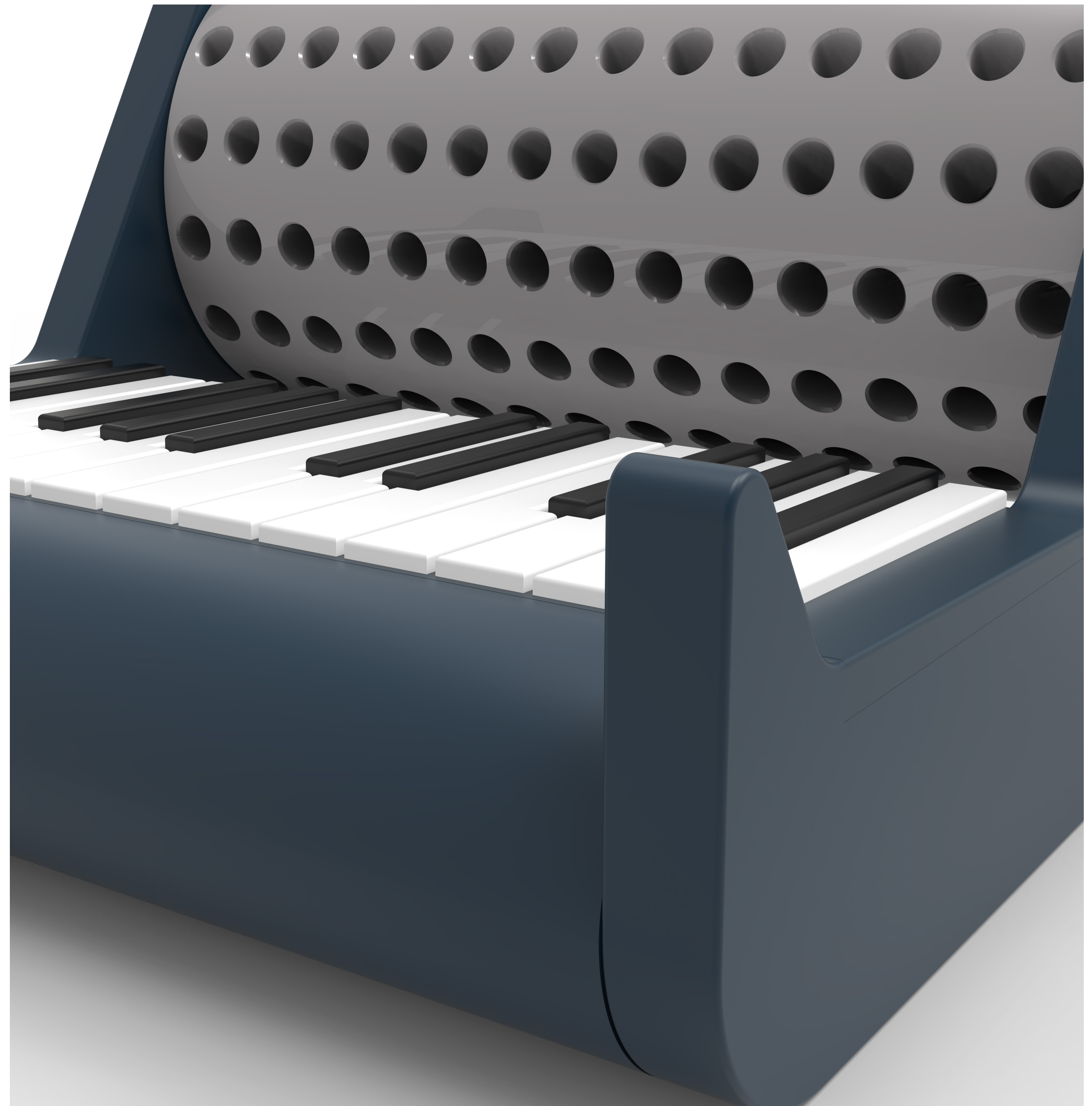



*La música, un aspecto fundamental para muchas personas, un amigo en los momentos difíciles, un potenciador en los momentos de alegría, una ayuda frente a los problemas, momentos difíciles, un potenciador en momentos de alegría, una ayuda ante la incertidumbre, eso es la música, una compañera, una herramienta que nos permite abstraernos de los momentos más complejos que atravesamos en nuestras vidas, esto es lo que queremos reflejar con Harmonic Roll, un juguete, que más que un juguete es una experiencia que permite que la creatividad fluya y a través de él podamos desconectar de todos los malos momentos por los que estamos pasando.*

*Queremos presentaros este proceso creativo en el que pasamos momentos de crisis, de alegría, de dificultad, pero donde la música nos acompañó nos acompañó, ayudándonos e inspirándonos.*







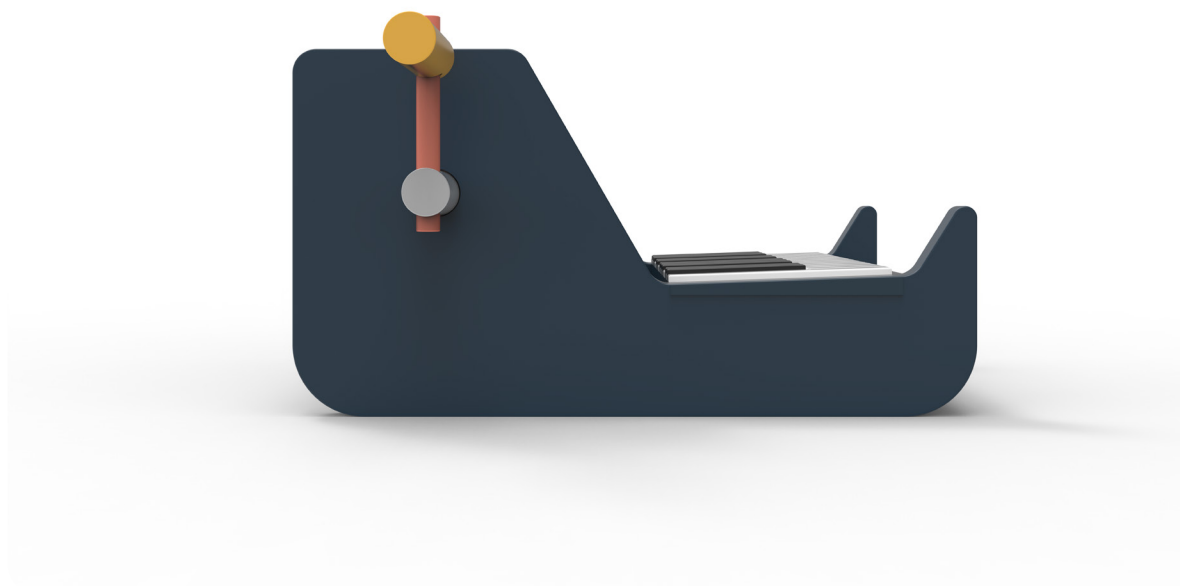
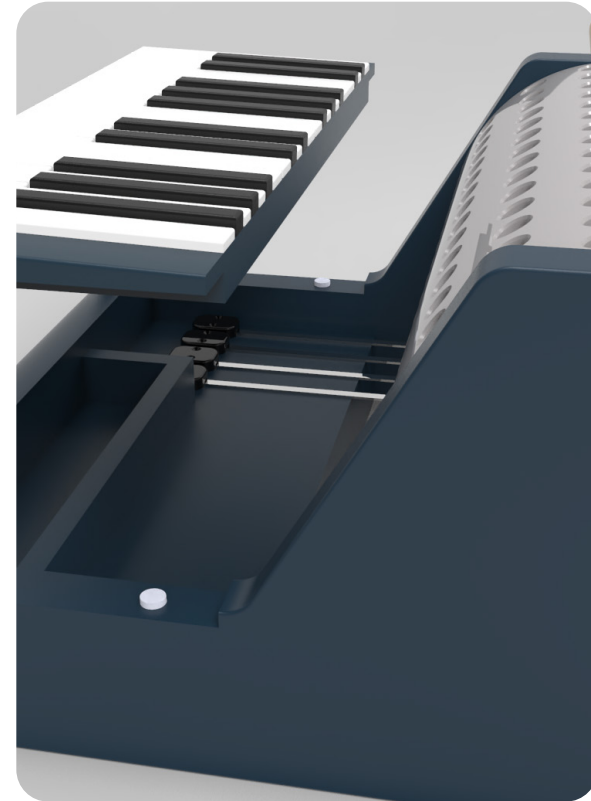
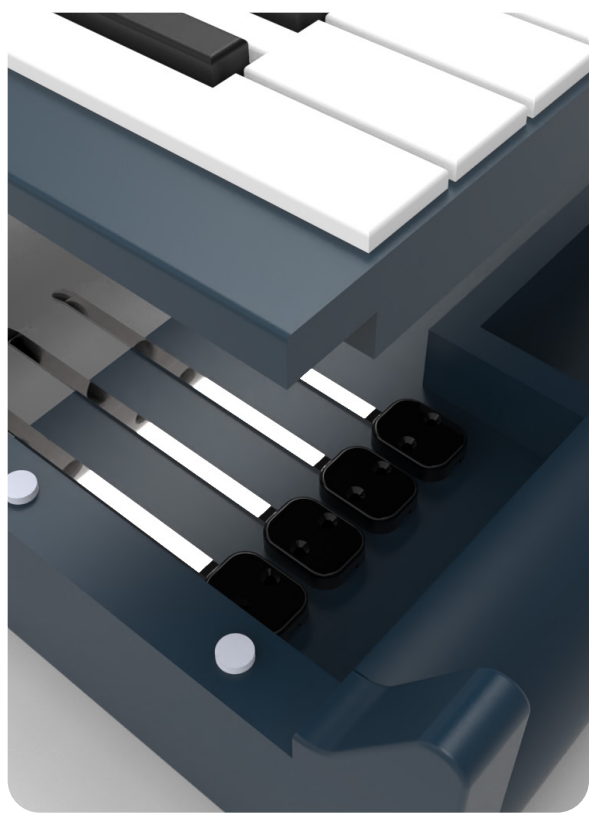

***Modelado y renderizado de detalles***



# LINEA DE FRÍO

Proyecto con enfoque en ingeniería

Grupal

2021

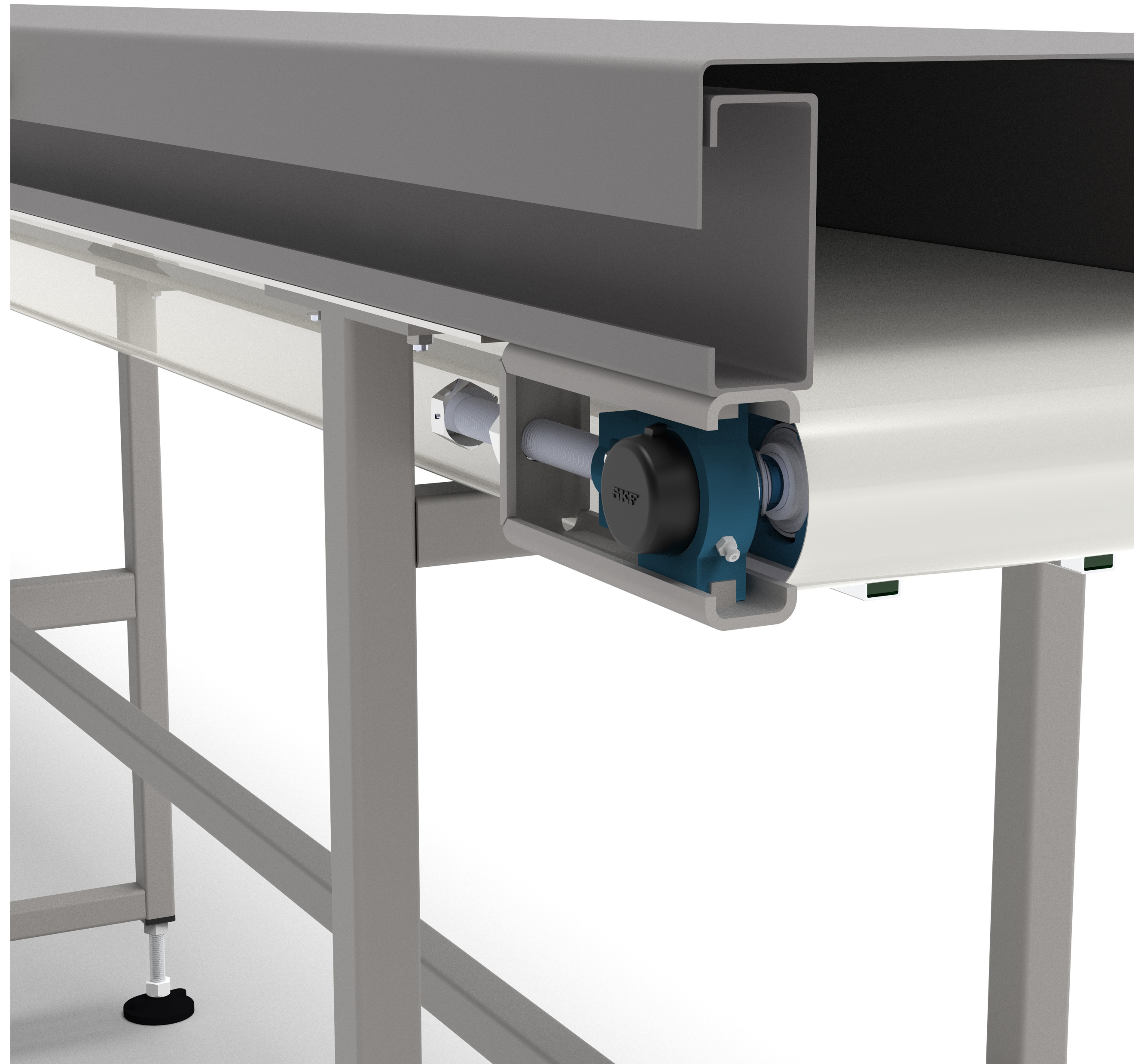



### ***“Ingeniería, alimentación y control”***

Son tres palabras que al juntarse y generar un concepto hicieron dar el resultado de una maquina de frío especialmente diseñada para la industria del chocolate proceso en el cual es necesario refrigerar de manera lenta y moderada para no producir malas fusiones en el mismo.

Se trabajo con un equipo de 3 personas diseñadoras industriales y a demás se colaboro directamente con diferentes empresas de producción de chocolate para llegar a un resultado optimo y producible.



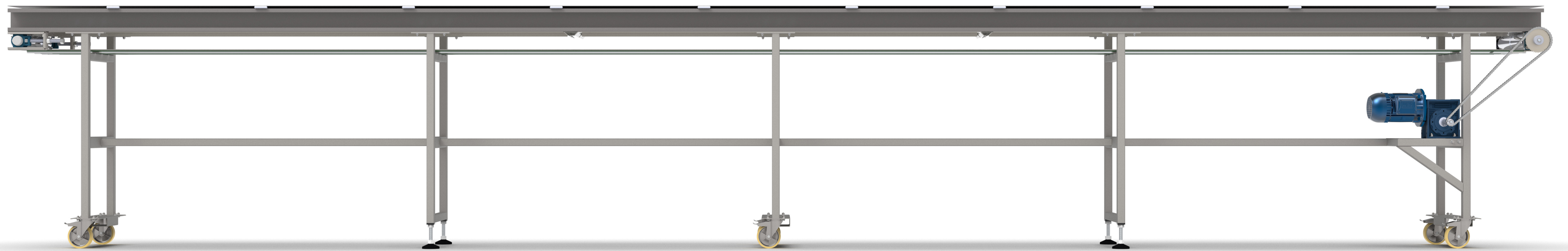



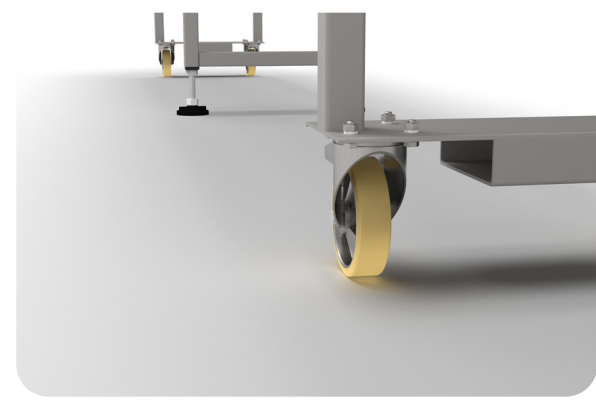
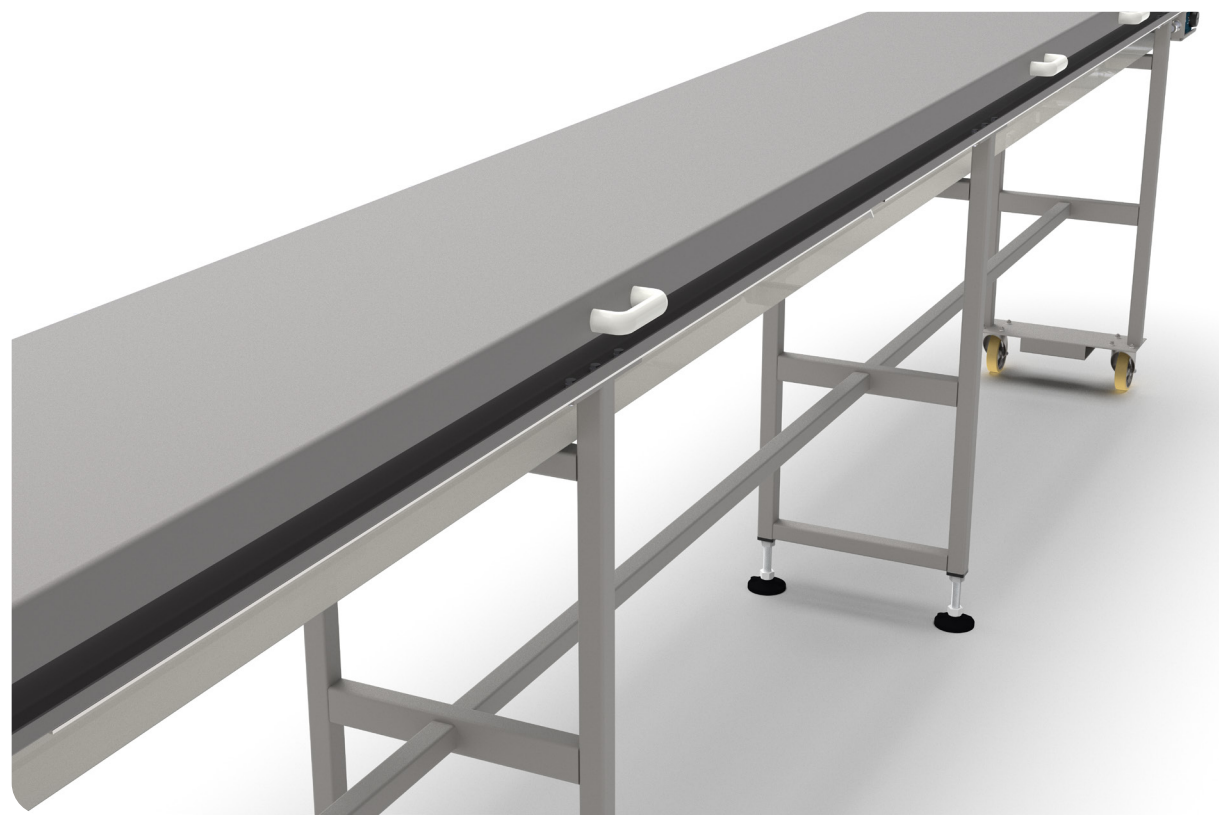

***Modelado y renderizado de comunicación  
a empresa***



**MODELADO 3D**



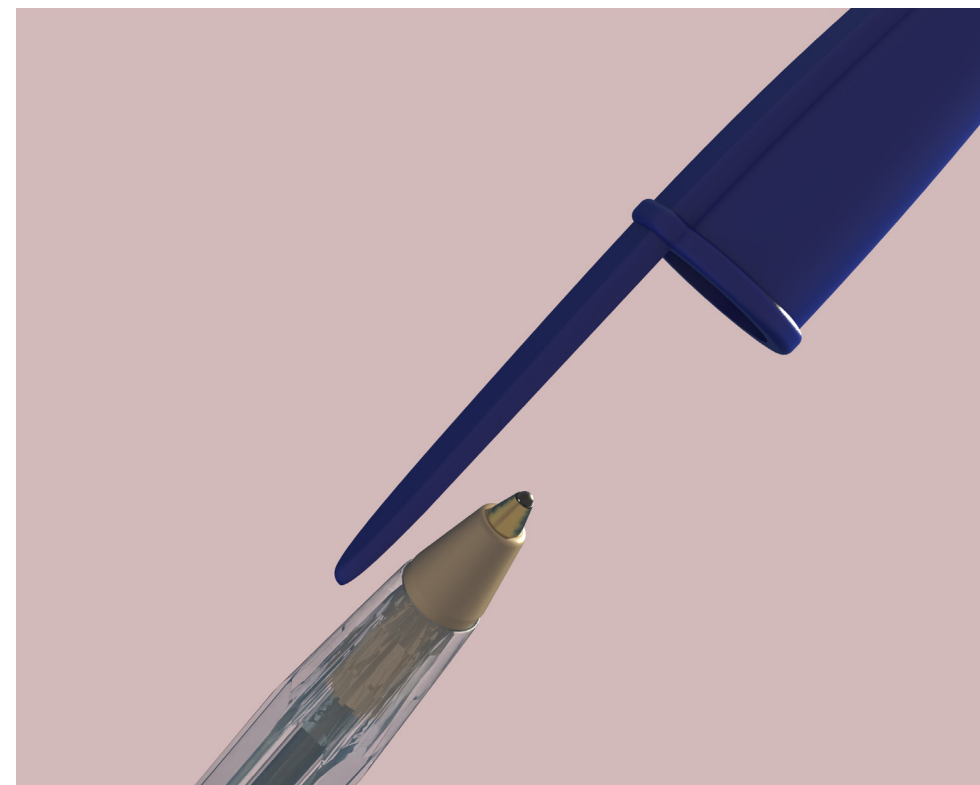
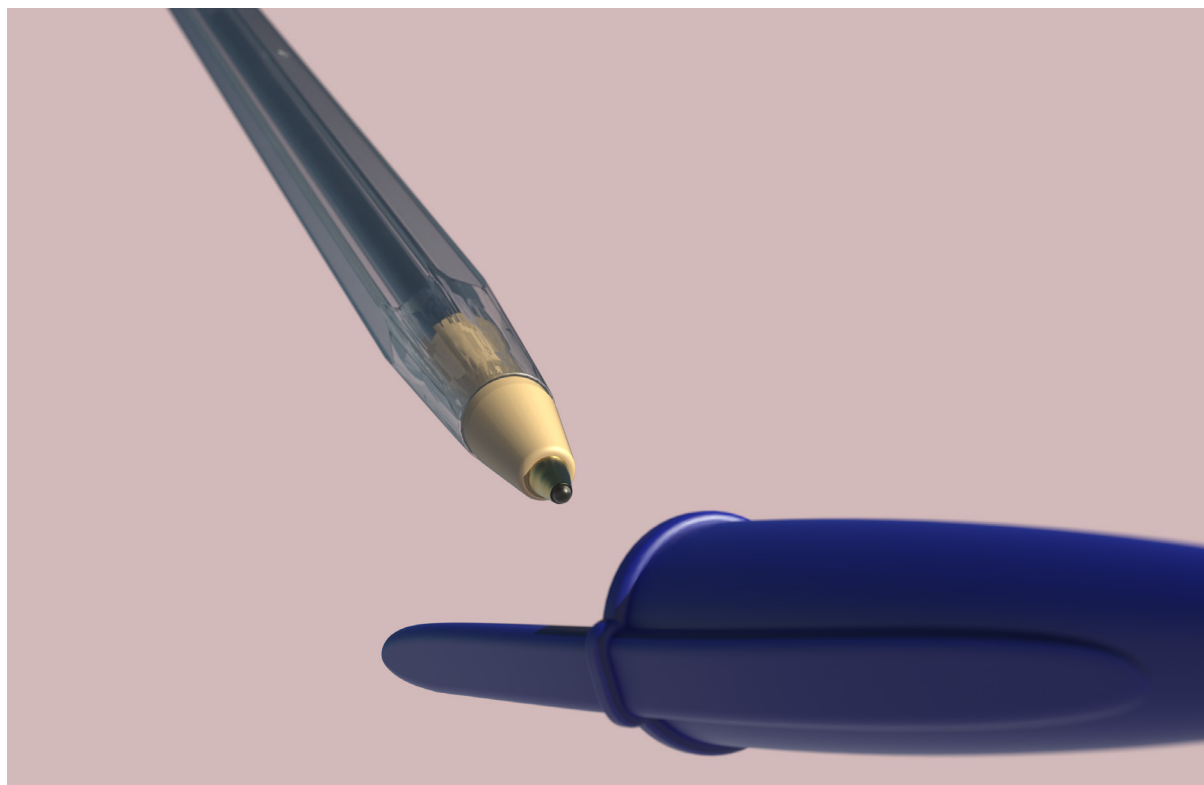
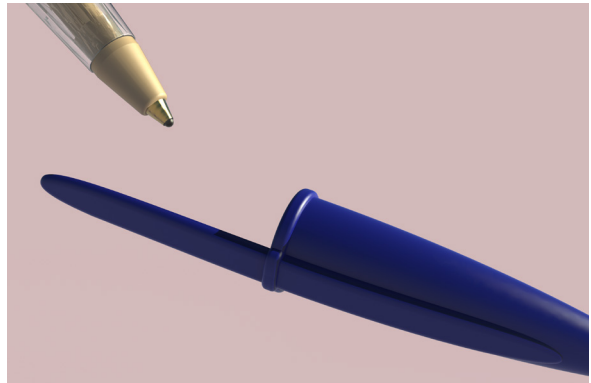
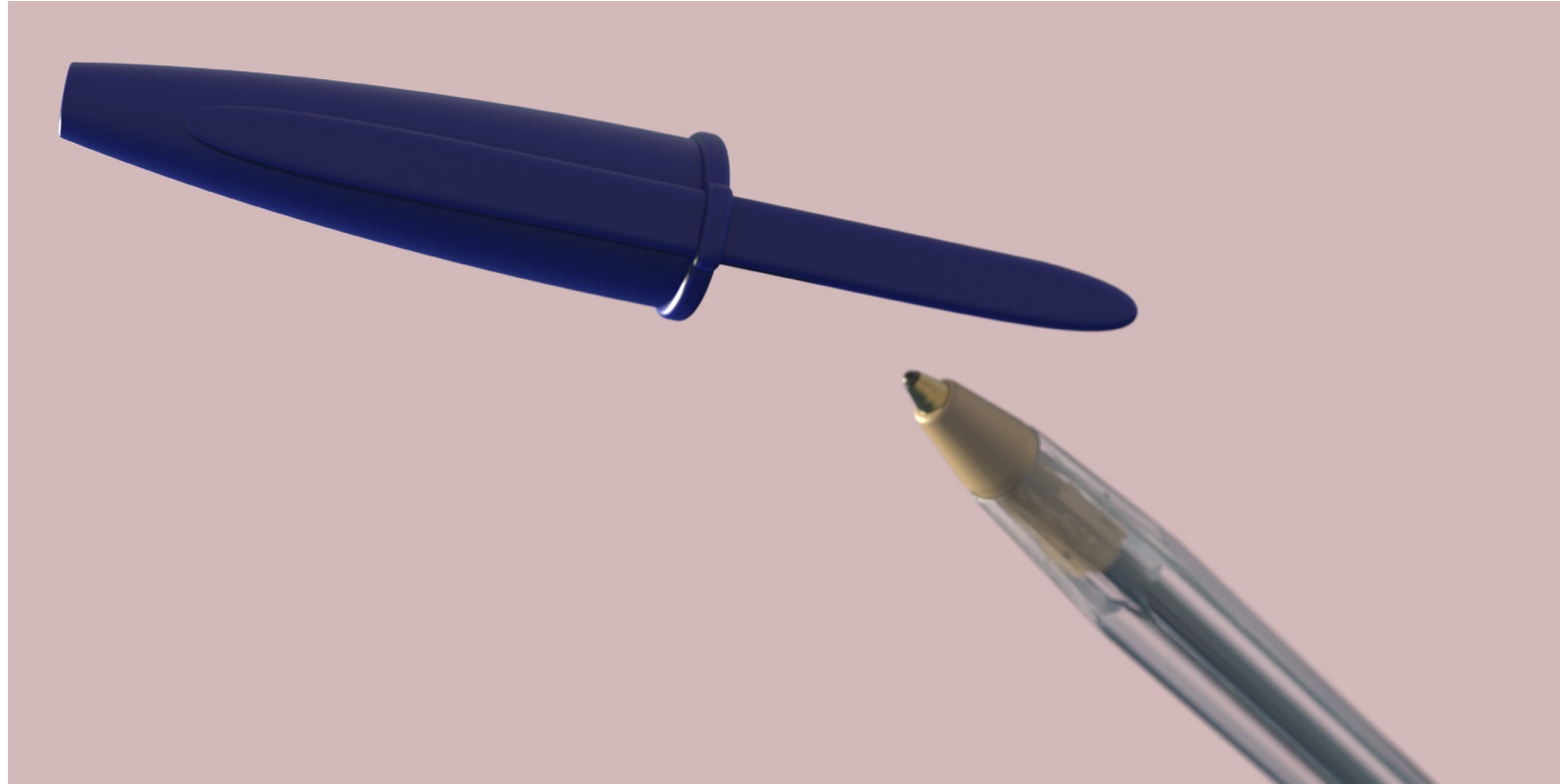
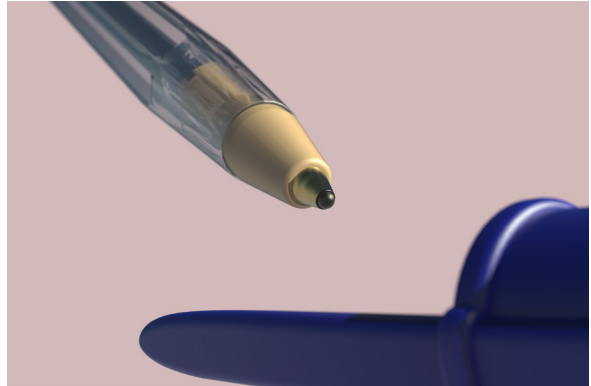
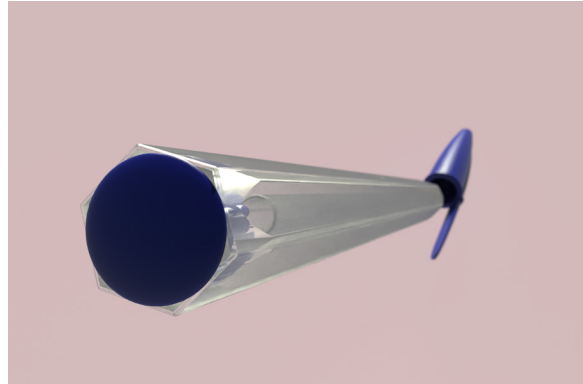

***Boli BIC***



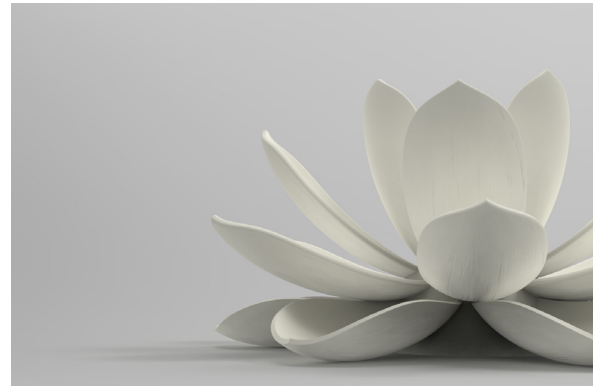



+34 611 22 81 40  
Arriete.tomas@gmail.com